

# Барабанные пескосыпы

**СУЩЕСТВУЕТ МНОЖЕСТВО ПАРАМЕТРОВ, БЛАГОДАРЯ КОТОРЫМ НАШИ БАРАБАНЫЕ ПЕСКОСЫПЫ ВЫГОДНО ОТЛИЧАЮТСЯ ОТ ПРОИЗВЕДЕННЫХ НАШИМИ КОНКУРЕНТАМИ. НАЧНЕМ С ТОГО, ЧТО У НАС ЕСТЬ ОПЫТ АДАПТАЦИИ ДАННОГО ВИДА ОБОРУДОВАНИЯ ПОД КОНКРЕТНОЕ ПРОИЗВОДСТВО.**

Предоставьте нам образцы песка и требования к его нанесению, и мы сможем предложить удовлетворяющий Вашему производственному процессу тип обсыпки, который Вы сможете регулировать в рамках заданного диапазона.

Более того, мы можем установить на Ваш пескосып систему автоматической подачи песка, которая благодаря непрерывающейся подаче материала способствует значительному повышению производительности. Мы также готовы предложить Вашему вниманию систему смены песка, которая позволяет быстро менять обсыпку разного типа.

Наконец, поскольку большинство типов материалов для обсыпки, используемых в литейном производстве, создает токсичную пыль, мы разработали систему сбора пыли, призванную гарантировать безопасность сотрудников вашего предприятия.

Стандартные характеристики барабанных пескосыпов:

- » Привод с переменной скоростью
- » Переключатель пуска/остановки
- » Дистанционный переключатель пуска/остановки
- » Подача песка вручную

Опции для барабанных пескосыпов

- » Система пылеулавливания
- » Бункер для подачи песка
- » Пневматическая система подачи песка
- » Датчик низкого уровня песка с датчиком нагрузки (тензометрической ячейкой)
- » Смотровое окно на задней стенке
- » Устройство для смены песка (возможность использовать один пескосып с разными типами обсыпки)



Вид сзади



Барабанный пескосып с ручным управлением

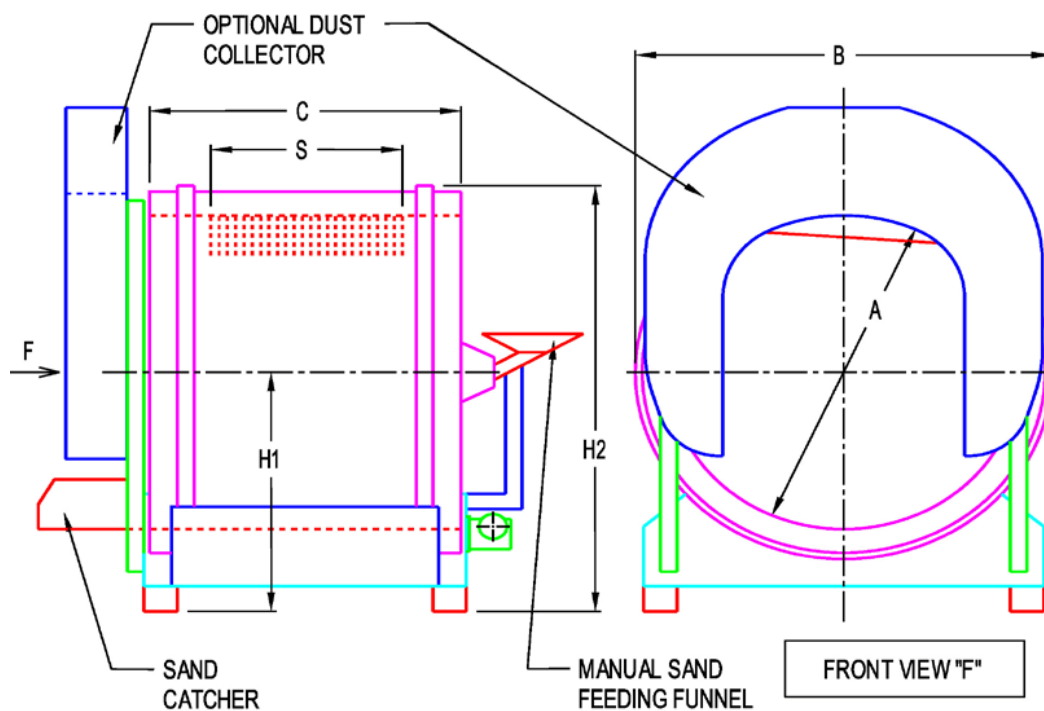

Размер внутр. диам. А	48.0" - 1220 мм	54.0" - 1370 мм	63.0" - 1600 мм	72.0" - 1828 мм	83.0" - 2108 мм
В	64.5" - 1640 мм	69" - 1750 мм	79.5" - 2020 мм	86.0" - 2185 мм	100.75" - 2560 мм
S (обсыпка)	36.0" - 915 мм	39.0" - 990 мм	42.0" - 1067 мм	50.0" - 1270 мм	57.0" - 1450 мм
С	54.0" - 1370 мм	57.25" - 1455 мм	60.5" - 1540 мм	71.5" - 1815 мм	88.0" - 2185 мм
H1 (минимум)	39.5" - 1005 мм	41.0" - 1040 мм	45.0" - 1143 мм	46.75" - 1190 мм	51.25" - 1302 мм
H2 (минимум)	71.5" - 1815 мм	75.5" - 1920 мм	85.0" - 2160 мм	91.0" - 2315 мм	101.5" - 2580 мм

**Автоматическая  
 система подачи  
 песка для  
 барабанных  
 пескосыпов**

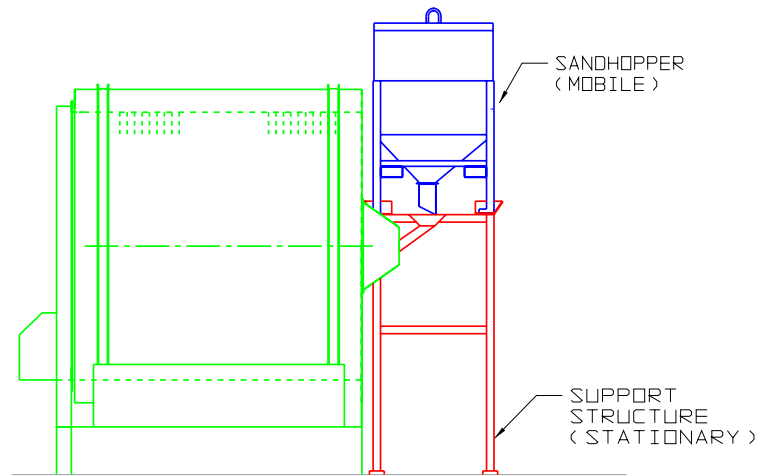

**Барабанный пескосып  
 диам. 38" – 965 мм с  
 ручным управлением**

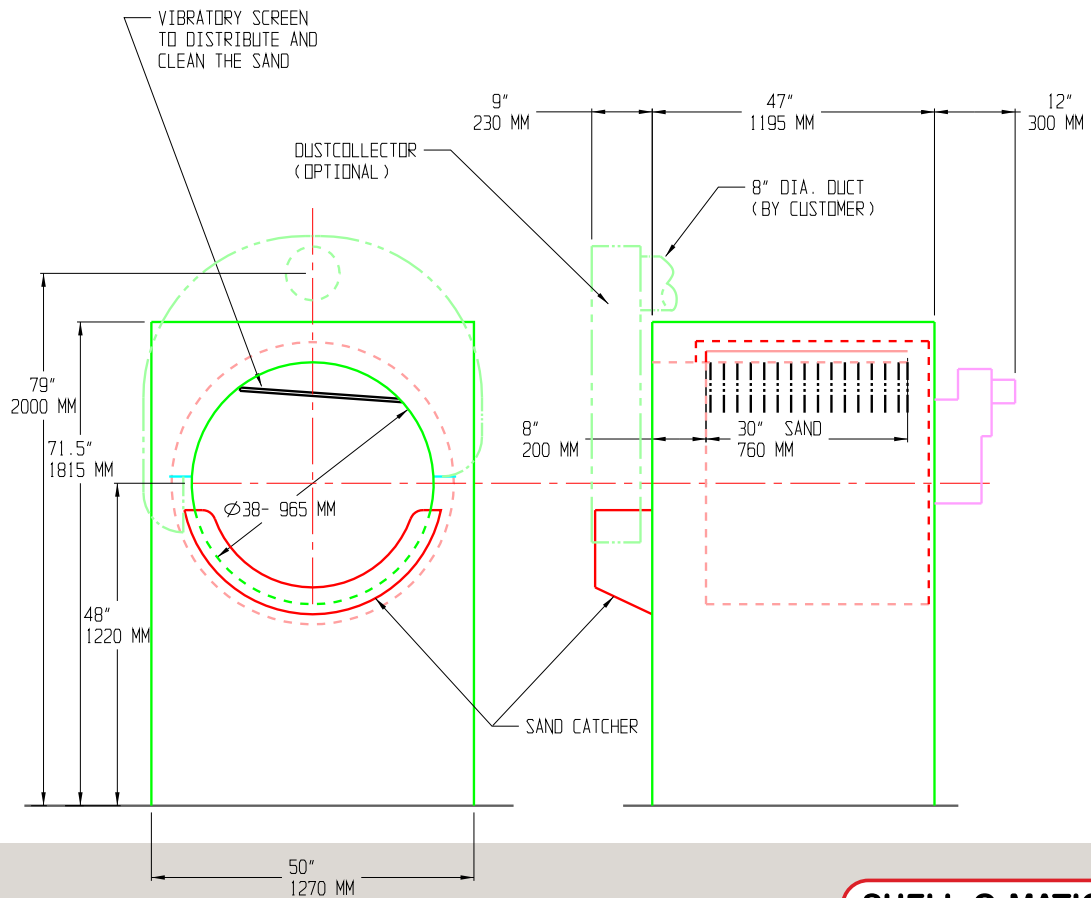

## Пневматическая система подачи песка

